

Ivica Vuica

KOŠARKA U KOLICIMA

Košarka u kolicima košarka je koju igraju osobe u kolicima i ona se smatra jednom od najraširenijih sportova za osobe s invaliditetom.

Košarka u kolicima sport je koji je nastao nakon Drugog svjetskog rata. Jedna od posljedica ovog globalnog sukoba je bila i ta da je društvo bilo suočeno s velikim brojem mladih osoba s tjelesnim invaliditetom koji su bili smješteni u rehabilitacijske centre. Mnogi od njih i dalje su imali potrebu sudjelovati u sportu. U to vrijeme dolazi do adaptacije pojedinih sportova kao sadržaja rehabilitacije. Tada je uočeno da je košarka ekipni sport koji se najlakše može prilagoditi osobama s invaliditetom.

Prva službene utakmica košarke u kolicima igrala se 25. studenog 1946. godine među grupom ratnih veterana u Sjedinjenim Američkim Državama (Corona Naval Station, California, i u Framingham, Massachusetts, USA, dvije od mnogih U.S. Veterans Administration Hospitals (VAH)).

Najvažnija osoba za razvoj košarke u kolicima je Sir Ludwig Gutman. Osim što je važan za košarku u kolicima, njegovo značenje u povijesti sporta osoba s invaliditetom je i to što je osnivač paraolimpijskog pokreta. Dobio je zadatak da u bolnici Stoke Mandevilleu, Aylesbury, Velika Britanija adaptira košarkašku igru za potrebe rehabilitacije osoba sa spinalnim ozljedama (ozljede leđne moždine). Britanska je vlada 1944. financirala tu akciju, a u svrhu pomoći pojedincima da se nose sa svojim invaliditetom, da im se vrati dostojanstvo i neovisnost koju su izgubili. Ta je igra bila poznata pod nazivom *wheelchair netball*.



Sir Gutman organizira u Stok Mandewille prve sportske igre u kolicima, Stoke Mandewille Wheelchair Games 1948. Igre su organizirane za sportaše u kolicima, uključujući i *wheelchair netball*, što je bila preteča današnje košarke u kolicima.

Četiri godine kasnije 1952. godine sportskim igrama u Stok Mandewilleu pridružili su se i sportaši iz Nizozemske i na taj je način rođen međunarodni pokret invalidskog sporta. Godišnji će događaj postati poznat kao međunarodne igre u Stok Mandewilleu, preteča današnjih Paraolimpijskih igara.

Košarka u kolicima kakvu danas poznajemo igrana je prvi puta 1956. godine na Međunarodnim igrama u Stok Mandewilleu. Igrači Američkog tima „US Pan Am Jets“ osvojili su prvi turnir.

Međunarodna federacija igara u Stok Mandewille (ISMGF) 1973. godine je osnovala prvu podsekciju za košarku u kolicima.

Godine 1989. ISMGF je prihvatila novo ime za svoju bivšu sekciju i preimenovala u Međunarodnu federaciju košarke u kolicima, International Wheelchair Basketball federation, poznatu pod skraćenicom IWBF.

Potpuna nezavisnost je došla 1993. kada je IWBF postalo svjetsko tijelo za košarku u kolicima s potpunom odgovornošću za razvoj ovog sporta. Ona je prepoznata i od Međunarodnog paraolimpijskog komiteta. I FIBA ju je prepoznala kao krovnu organizaciju košarke u kolicima te je spominje u svom članku 53. Statuta.

IWBF broji 82 nacionalna saveza koji djeluju u svijetu, a taj se broj svake godine povećava. Procjenjuje se da danas košarku u kolicima igra preko 100 000 igrača diljem svijeta bilo rekreativno, bilo natjecateljski kroz klubove ili u nacionalnim vrstama. Košarku u kolicima igraju djevojke, dječaci kao i žene i muškarci. IWBF World ima 4 zone Europa, Amerike, Afro-Arapska zona i Zona Azija-Oceanija.

Košarka u kolicima u Hrvatskoj se igra već od 70-ih godina prošlog stoljeća. U Hrvatskoj je za vrijeme bivše Jugoslavije postojao jedan klub i to u Zagrebu. Poslije Domovinskog rata u Hrvatskoj broj invalida je znatno porastao što je doprinijelo osnivanju novih klubova (u Slavonskom Brodu i u Splitu). Tako je se uz dogovor postojeća tri kluba počela igrati i Hrvatska liga košarke u kolicima. Prvo državno prvenstvo odigrano je 2005. Prvi hrvatski Kup košarke u kolicima odigran je 2008. godine u Varaždinu. Od 2013. godine u Hrvatskoj djeluje 5 klubova košarke u kolicima (KKI Varaždin iz Varaždina, KKI Vodice iz Vodica, KKI Brod iz Slavnskog Broda, KKI Vukovi iz Zagreba i KKI Zagreb iz Zagreba). Ovi hrvatski klubovi igraju po cijeloj Europi na Međunarodnim turnirima košarke u kolicima. I iz navedenih pet klubova se uzimaju najbolji igrači i igraju za hrvatsku reprezentaciju košarke u kolicima. Hrvatska reprezentacija košarke u kolicima je trenutno u diviziji „B“ na europskim natjecanjima.

1. PRAVILA

Osnovna pravila košarke u kolicima veoma su slična hodajućoj košarci, npr. visina koša, veličina terena, linija slobodnih bacanja, linija trice su jednake mjere, ali su se kao i u hodajućoj košarci razvijala kao i vrijeme igre itd.

Vrijeme trajanja utakmica, prijenos lopte preko pola, trajanje napada, sekunde u reketu, osobne greške igrača itd. sve je isto kao i kod hodajuće košarke.

U 1964. donesena su osnovna međunarodna pravila koja uključuju manje prilagodbe kako bi se zadovoljile potrebe igre u invalidskim kolicima.

Vođenje lopte

Mjesto igrača je određeno tamo gdje kolica dodiruju pod.

Igrač može voziti kolica i istovremeno udarati loptu o pod. Međutim ako pokupi loptu ili je smjesti u krilo dozvoljeno mu je samo dva puta gurnuti veliki kotač, prije nego šutira, doda ili ponovno vodi. Ne postoji dvostruko vođenje u košarci u kolicima. Greška u koracima se događa ako igrač ima više od dva guranja kotača, dok je u posjedu lopte, a ne vodi je.

Definicija 8 sekundi za prijenos lopte u drugu polovicu terena.

Lopta prelazi u drugo polje ekipe:

- kada dodirne prednje polje,
- kada dodirne igrača koji ima dio kolica ili šake ili sudiju čiji je dio tijela u dodiru s prednjim poljem,
- tokom driblinga iz zadnjeg u prednje polje kada igrač koji ima loptu ima sve kotače kolica i anti-tip kotač koji je u stalnom kontaktu s podom i loptu u kontaktu s prednjim poljem,
- igrač koji ima sve kotače i bilo koji anti-tip kotača u kontaktu s prednjim poljem, kada drži loptu u jednoj ili dvije ruke ili ako stavi loptu na krilo.

Osobna pogreška

Kolica se smatraju dijelom tijela igrača u odnosu na utvrđivanje odgovornosti za kontakt koji se desi na terenu probijanja, blokiranja izlaska van graničnih crta i drugi prekršaji. Igrač napada ne može ostate dulje od tri sekunde u polju ograničenja.

U slučaju da igrač padne s kolicima nije nužno da sudac zaustavi igru osim u slučaju neposredne opasnosti da bi se igrač mogao ozlijediti. Npr. kontra, igrač ispadne iz kolica na središnjoj crti, a suigrač sam ide prema protivničkom košu na polaganje. U toj situaciji sudac neće zaustaviti igru. Međutim, ako kod skoka za loptu ispod koša igrač padne iz kolica i oko njega se nalaze drugi igrači sudac može i

odmah zaustaviti igru i sat kako bi spriječio ozljedu igrača. Košarka se igra sjedeći u kolicima tako da imamo dosta slučajeva prilikom skoka za loptu ili šuta na koš da se pojedini igrači podignu iz sjedećeg položaja (kada nijedan dio sjedalnog dijela nije u kontaktu sa sjedećom platformom ili jastukom na kolicima) što nije dozvoljeno. Kada se to dogodi sudac koji je na terenu dosuđuje tehničku grešku igraču što se podigao iz sjedećeg položaja. Tehnička greška se dosuđuje igraču i kada su mu oba zadnja kotača u zraku. Npr. kada je igrač čvrsto pričvršćen pojasom za kolica i onda kada svojim pokretom, prilikom šuta, skoka, podizanja lopte s poda ili blokade nema nijednu ruku na kotačima i podigne oba zadnja kotača tada mu se sudi tehnička greška. Dosuđuju se dva slobodna bacanja i lopta sa strane. Dozvoljeno je podignuti oba zadnja kotača kada su jedna ili obje ruke na kotaču. Ostalo je sve isto kao i kod hodajuće košarke. S 5 osobni se ide vani, 5 osobni od kluba bonus itd...

Kolica za igru

Osnovna oprema za igru su kolica i stoga se posebna pažnja poklanja kolicima i ona su se razvijala kako se i sport razvijao. U počecima su igrači koristili tipična čelična kolica za svakodnevnu upotrebu s odmorištem za noge i ruke i težila su oko 15 kg. Danas se košarka igra u sportskim kolicima koja su znatno lakša, čvršća, konstrukcijski drugačija kako bi se povećala brzina, upravljivost, a naročito sigurnost te kako bi se postizali vrhunski rezultati.

Kolica se smatraju opremom u igri i ona moraju zadovoljiti kriterije kako bi igrač mogao sjediti u njima i igrati.

- Ukupna visina kolica uključujući jastuk za sjedenje ne smije prelaziti visinu od 63 cm za igrače koji imaju ocjenu od 1 do 3.
- Ukupna visina kolica uključujući jastuk za sjedenje ne smije prelaziti visinu od 58 cm za igrače koji imaju ocjenu od 3 do 4,5.

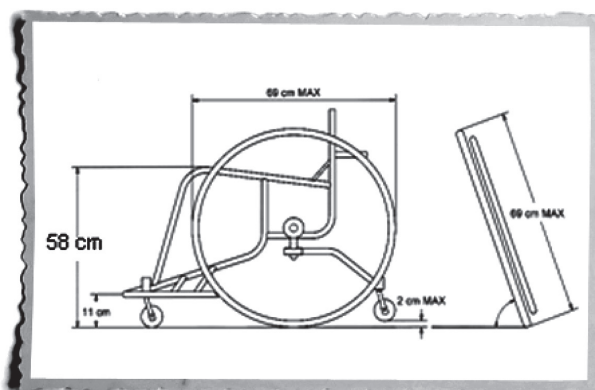

- Zaštitna prečka sprijeda na najudaljenijoj točki mora biti visoka 11 cm kad se kolica nalaze u poziciji za vožnju unaprijed.
- Podnoške ne smiju biti tako niske i od takvog materijala da mogu oštetiti podlogu.
- Kolica mogu imati 3 ili 4 kotača s tim da najveći kotač ne smije biti veći od 69 cm.
- Na svakom velikom kotaču mora biti manji kotač za vožnju.
- Upravljački uređaji, kočnice, zupčanici ne smiju biti na kolicima.
- Kotači i protunagibni kotačići ne smiju ostavljati tragove na podlozi.
- Naslon za ruke i ostale potpore ne smiju stršiti izvan linije igračevih nogu ili trupa u prirodnom sjedećem položaju.
- Maksimalna visina protunagibnog kotačića ne smije biti veća od 2 cm.
- Kolica se izrađuju za svakog igrača posebno po njegovoj mjeri.

2. KLASIFIKACIJA

Većina ljudi kad gleda košarku u kolicima postanu iznenađeni igračkim vještinama i umijećima. Uskoro, međutim, jedno im pitanje padne na pamet: „Kako sportaši s najrazličitijim funkcionalnim sposobnostima mogu pošteno igrati jedni protiv drugih u ovom meču?“

Izjednačenost momčadi se postiže klasifikacijom. Klasifikacija je proces kojim se ukupni momčadski potencijal na terenu izjednačuje s momčadskim potencijalom protivnika. Ta funkcionalna procjena uzima u obzir da svaki igrač ima sposobnost obavljanja specifične vještine za sport kao što je košarka u kolicima, a podrazumijeva vožnju, vođenje, dodavanje, reakcija na kontakt, šutiranje i skok. Svakom se igraču tada dodjeljuje bodovna vrijednost na temelju njegove funkcionalne sposobnosti. Ta bodovna vrijednost određuje njegovu klasifikaciju.

Međunarodni klasifikacijski raspon je od 1,0 do 4,5 bodova. Igrači nižeg klasifikacijskog razreda su više limitirani u njihovim funkcionalnim mogućnostima. Igrači koji imaju višu klasifikaciju imaju malu ili nikakvu funkcionalnost trupa. Ukupan broj bodova na terenu u igri kad se zbroji svakog igrača ne smije prelaziti 14 bodova kod nacionalnog tima, a kod natjecanja klubova onda broj bodova ne smije prelaziti 14,5 bodova. Košarku u kolicima zajedno u istoj ekipi mogu igrati i žene i muškarci. Ako je u petorci jedna žena onda ta petorka na terenu može imati 1,5 bodova više nego što je dozvoljeno i isto tako ako je junior u seniorskoj ekipi onda petorka na terenu može imati 1 bod više, a ako u petorci igra žena i igra junior onda ta petorka na terenu može imati maksimalno 17,0 bodova, a u nacionalnoj vrsti 16,5 bodova.

Bodovi

Bodovi od 1 do 2 su vrlo slični igraču u tome da ni jedan ne može kontrolirati njihovu sjedeću bazu i to su pretežno invalidi s dijagnozom paraplegije. Npr. za većinu je potrebna gornja podrška trupa kako bi se mogao vratiti natrag u sjedeći položaj nakon što se je ispružio naprijed radi vođenja hvatanja, dodavanja ili šutiranja.

Igrači klase 1,0 generalno su nesposobni micati svoj trup u bilo kojoj ravnini kretanja. Npr. većina nije u mogućnosti micati svoj gornji dio tijela kako bi primili dodavanje preko ramena u kontri.

Klasa 1,5 je po procjeni klasifikatora po sposobnosti nešto između 1 i 2.

Klasa 2,0 sportaši općenito su u mogućnosti rotirati svoj gornji dio tijela, bez korištenja svoje ruke za podršku. To uvelike poboljšava njihovu sposobnost za promatranje terena, kao i primanje lopte ili šutiranje iz različitih smjerova.

Klasa 2,5 je po procjeni klasifikatora po sposobnosti nešto između 2 i 3.

Klasa 3,0 i 4,0 sportaši su slični po tome što oba imaju kontrolu nad svojim sjedeće osnove i to su pretežno igrači s dvostrukom amputacijom, dječjom paralizom, parezom.

Klasa 3,0 sportaši općenito su u mogućnosti da okrenu ramena, kao i da se nagnu prema naprijed bez poteškoća. Oni mogu voditi loptu daleko ispred kolica. Oni, međutim, ne mogu se nagnuti na stranu i vratiti se uspravno, bez korištenja svoje ruke kao pomoć; većina klase 3,0 sportaši nemaju potrebne snage za noge za obavljanje takve radnje.

Klasa 3,5 je po procjeni klasifikatora po sposobnosti nešto između 3 i 4.

Klasa 4,0 sportaši su u mogućnosti da pomaknu svoj trup u svim ravnima pokreta. Oni mogu rotirati, nagnuti se prema naprijed barem na jednu stranu bez poteškoća. Sportaši u ovoj kategoriji mogu se nagnuti na stranu, vršiti šutiranje ili zaštititi loptu od protivnika ili uhvatiti loptu na skoku. Klasa 4,0 sportaši razlikuju od klase 4.5 sportaša u tome što oni vrlo često nisu u stanju ispružiti se u stranu jednako na obje strane zbog ograničenja snage u nogama.

Klasa 4,5 su igrači s minimalnim invaliditetom, jednostruka amputacija ispod koljena, povreda koljena. Može se dobiti dojam kakav je to osjećaj biti sportaš klase 1,0 ili 2,0 pokušavajući držati koljena zajedno i gore, dok se sjedi na stolici. U ovom položaju, nagnuti se prema naprijed ili u stranu, gotovo je nemoguće. Jedini mogući pokret je rotacija ramena.

Može se dobiti dojam kakav je to osjećaj biti igrač klase 3,0 kada se pritišću na kolja dok sjedi na stolici. Nagnut se prema naprijed i okrenuti trup da bi se pogledalo preko ramena će biti lako ostvariti, nagnuti se na stranu pokupiti predmet s poda neće biti lako, ako ne i nemoguće provesti.

3. LITERATURA

1. *Manual of regulations for the conduct of wheelchair basketball championships in Europe* Version: July 2013 IWBF Europe. Priručnik propozicija za vođenje Europskih prvenstava košarke u kolicima.
2. *Official Wheelchair Basketball Rules 2012* as approved by IWBF Executive Council Amsterdam, the Netherlands, November 2012 Valid as of 1st December 2012, IWBF, Službenakošarkaška pravila.
3. *EuroCup Competitions Regulations – Scheme by IWBF Europe Competitions commission 2014*. Shema takmičenja u euro Kupu.
4. *Official player classification manual prepared by the iwbf player classification commission*, IWBF Priručnik službene klasifikacije igrača priređen od klasifikacijske komisije.